

Motori Nanni Diesel N4.50 (Base Kubota)

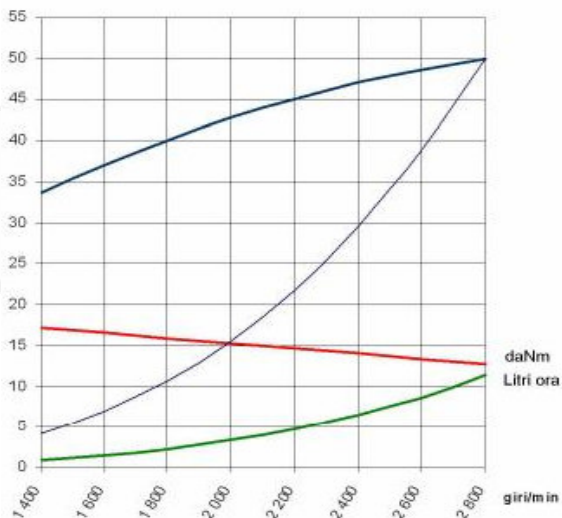
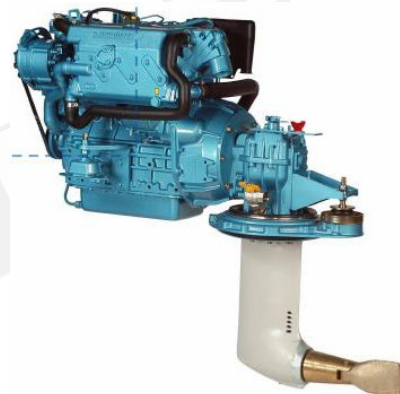

— Potenza maxi  
— Coppia maxi  
— Curva dell'elica  
— Consumo di gasolio sulla curva dell'elica

**Specifiche tecniche:**

Potenza *	36,8 kW (50 cv)
Regime maxi *	2800 giri/min
Cilindrata	2,197 litri (134,07 cu inch)
Numero di cilindri	4 in linea
Alesaggio / corsa	87 mm x 92,4 mm (3,43" x 3,65")
Rapp.to di compressione	23 / 1
Iniezione	Indiretta (E-TVCS)
Aspirazione	Atmosferica
Raffreddamento	Scambiatore di calore
Alternatore	12 V / 100 A
Pannello strumenti	B3
Invertitore	Meccanica o idraulica
Angolo installazione maxi	15°
Sail Drive	SD 2,16 : 1
Peso (incluso invertitore)	235 kg (518 lbs)
(incluso Sail Drive)	263 kg (579,9 lbs)

**Diametri:**

Scarico	60 mm (2,4")
Carburante	8 mm (0,315")
Acqua mare	25 mm (1")

\*Al volano motore, secondo ISO 8665-1

- Versione linea d'asse -

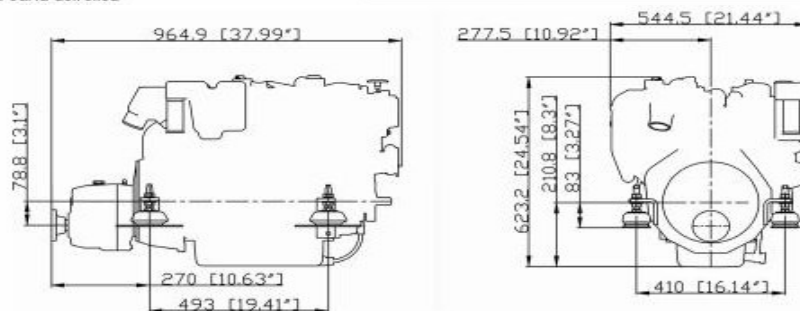

N4.40 + TMC 60

- Versione Sail Drive -

